

Instrukcja obsługi

Biurko narożne z
elektryczną regulacją
wysokości
deskTOP-25W

Spis treści

Specyfikacje:.....	3
Zawartość zestawu:.....	4
Instrukcja montażu:.....	7

Specyfikacje:







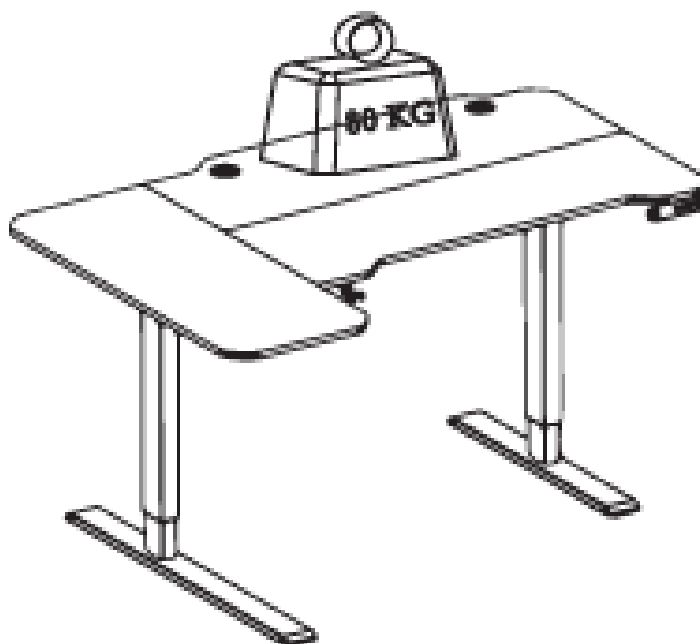

- **Gwarancja:** 1 rok
- **Typ:** biurko narożne
- **Kolor:** czarny
- **Wymiary blatu:** 150x101/74 cm
- **Rodzaj blatu:** Trzyczęściowa płyta MDF
- **Regulacja wysokości:** elektryczna
- **Ilość silników elektrycznych:** 1
- **Zakres regulacji wysokości:** od 69 do 115 cm
- **Maksymalna pamięć:** do 4 ustawień wysokości
- **Szerokość:** 150 cm
- **Wysokość:** 80 cm
- **Głębokość:** 101 cm
- **Wymiary nóg:** 8 x 5 cm
- **Wymiary podstaw nóg:** 58 x 6 cm
- **Maksymalne obciążenie:** 80 kg
- **Zasilacz:** (IN) 100-240V, 50/60 Hz, 1,5 A, (OUT)
- **Długość przewodu:** 200 cm
- **Dodatkowe elementy:** Uchwyty i otwory na przewody
- **Waga:** 30 kg
- **Wymiary opakowania:** 120 x 46 x 28 cm

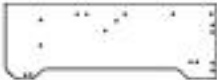
Zawartość zestawu:

- Trzyczęściowy blat z płyty MDF
- Stelaż biurka z podporami i silnikiem elektrycznym
- Panel kontrolny z adapterem i zasilaczem
- Uchwyt na kable i zasilacze
- Klucze, kołki i śruby montażowe
- Instrukcja montażu



Lista części

Odnośnik	Opis	Lista	Ilość	Materiał
①	Płyta - a		1	Płyta włórowa
②	Płyta - b		1	Płyta włórowa
③	Płyta - c		1	Płyta włórowa
④	Lewa noga		1	Stal
⑤	Prawa noga		1	Stal
⑥	Belka nośna		2	Stal
⑦	Długi wspornik boczny		1	Stal
⑧	Krótki wspornik boczny		1	
⑨	Podstawa-długa		1	Stal
⑩	Podstawa-krótka		1	Stal
⑪	Pręt synchronizujący		1	Aluminium

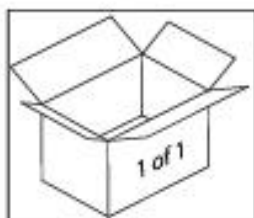

<p>A  Kabel zasilający x 1szt</p>	<p>B  Kontroler x 1 szt</p>	<p>C  Kółki wyrównujące x 4 szt</p>
<p>D  Zaciski druciane x 8 szt</p>	<p>E  4 mm Klucz imbusowy x 1 szt</p>	<p>F  2,5 mm Klucz imbusowy x 1 szt</p>
<p>G  Sruby M6X12 x 48 szt</p>	<p>H  Sruby M5X8 x 14 szt</p>	<p>I  Sruby M6X30 x 10 szt</p>
<p>J  Drewniany pręt x 11 szt</p>	<p>K  Zasilacz sieciowy x 1 szt</p>	<p>L  Kosz druciarny x 1 szt</p>
<p>M  Hak x 1 szt</p>	<p>N  Skrzynka wylotowa x 2 szt</p>	<p>O  Złącze żelazne x 4 szt</p>
<p>P  Kółka x 4 szt</p>	<p>Q  Sześcokątny pręt x 1 szt</p>	

Instrukcja montażu:

J X 9

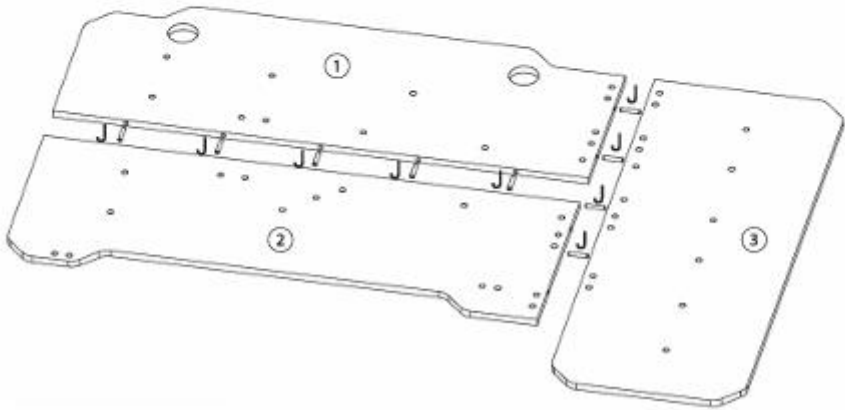

E X 1 G X 16 O X 4

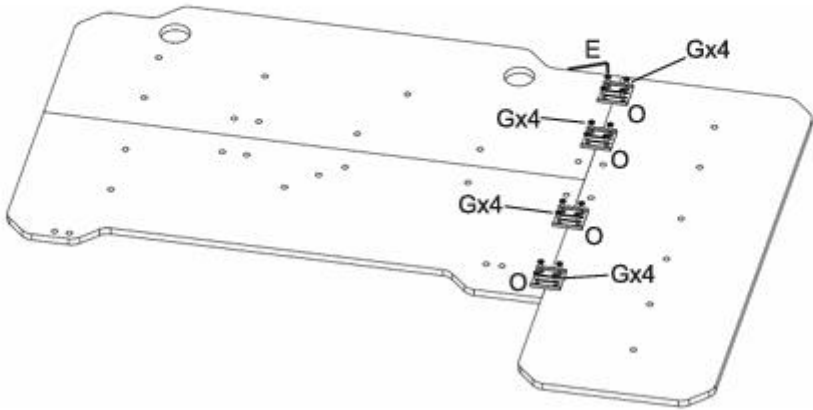

E X1 H X4

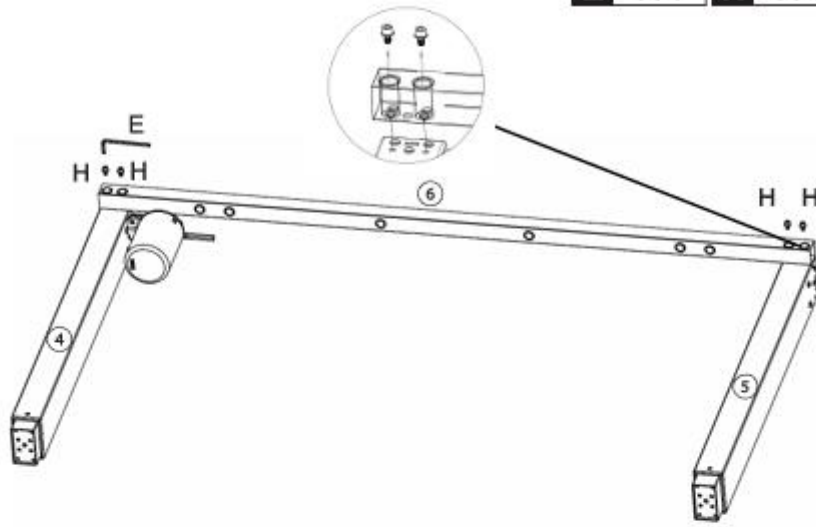

E X1 H X4

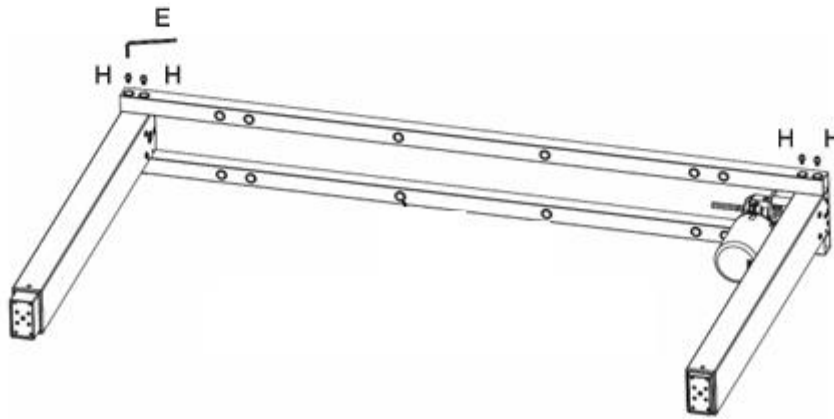

F X 1

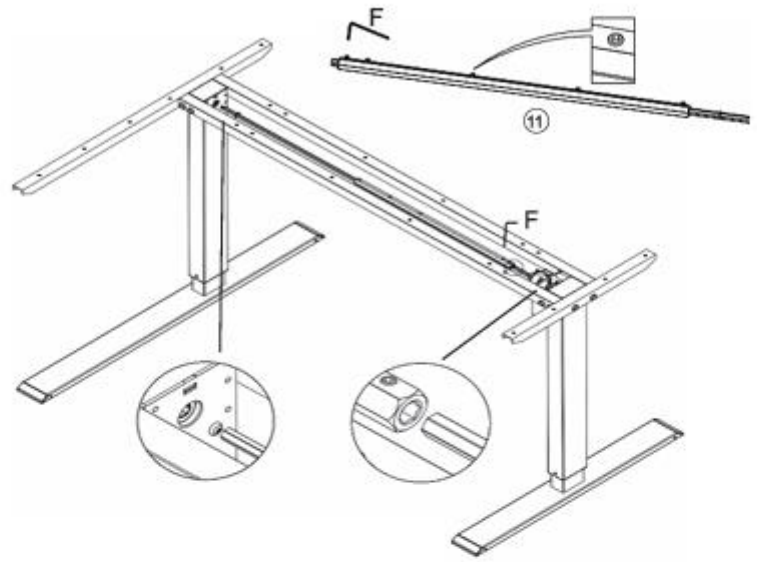

E X 1 **G** X 22

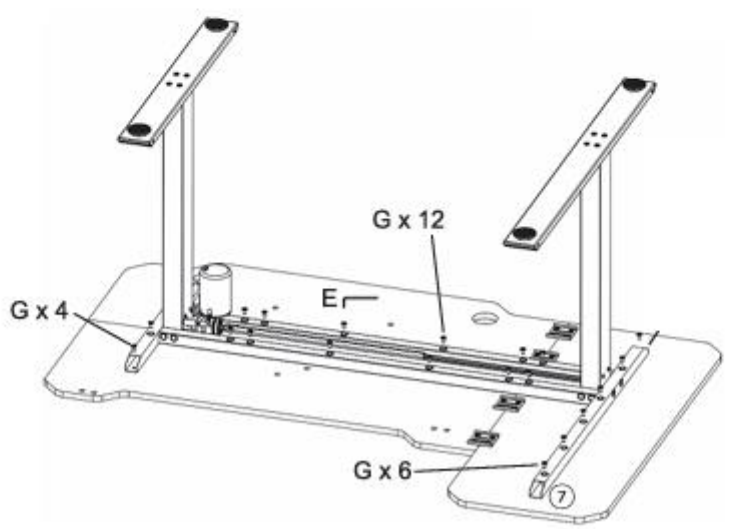

E X1 | **B X1**

L X1

G X8

K X1

M X1

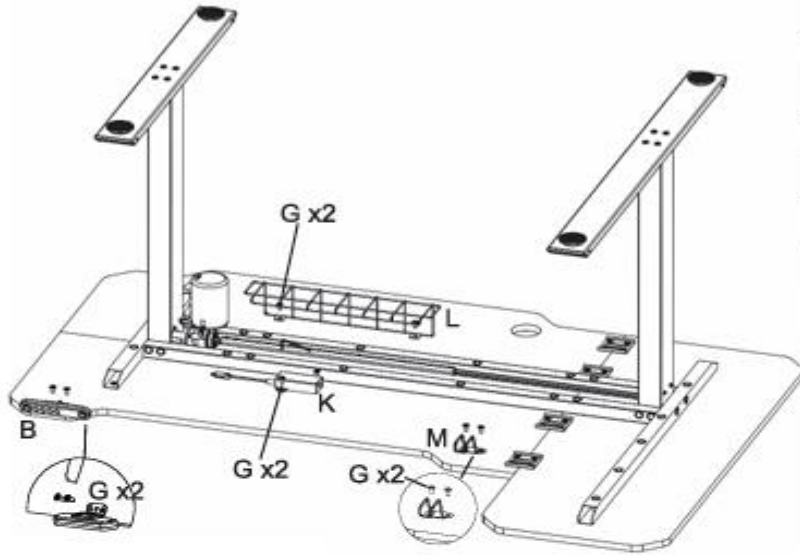

N X2

