

Manual

Înregistrator de timp și
prezență

CTR12

Cuprins

Specificatii:.....	3
Caracteristici:.....	4
Setați conținutul:.....	4
Montare pe perete:	4
Descrierea interfeței de control al accesului:.....	7
Setari de acces:.....	7
Butoane și descrierea funcției:.....	8
Setări pentru timpul de lucru în schimburi:	8
Setarea numelor departamentelor:.....	10
Setări pentru politica de prezență:.....	11
Adăugarea angajaților:.....	12
Descărcarea și vizualizarea rapoartelor de prezență:.....	13

Specificatii:

- **Garanție:** 1 an
- **Model produs:** CTR12
- **Material:** ABS + PC
- **Tip verificare:** amprentă, parolă, card RFID 125kHz
- **Frecvența accesoriilor RFID compatibile:** 125 kHz Key Fobs și carduri
- **Număr maxim de angajați în bază:** 1000
- **Numărul maxim de administratori în baza de date:** 10
- **Max. numărul de amprente în baza de date:** 1000
- **Max. numărul de intrări în baza de date:** 1000
- **Max. log capacitate în baza de date:** 100.000
- **Număr de butoane:** 16
- **Afișa:** 2.4 inch, TFT LCD
- **Unități acceptate:** USB FAT32
- **Conectori:** USB
- **Control acces:** ieșire releu
- **Intrare magnetică:** ieșire unidirecțională
- **Sună/Alarmă:** transmisie locală sau ieșire releu
- **Wiegand Intrare/ieșire:** WG26/WG34
- **Tensiune de operare:** DC12V
- **Rezistență:** IP54
- **Rata de eroare:** 1/1.000.000
- **Temperatura de operare:** 0~60
- **Umiditate de operare:** 20~80%
- **Dimensiunile dispozitivului:** 19,2 x 8,5 x 3,7 cm
- **Dimensiunile pachetului:** 22,5 x 11 x 5,3 cm
- **Greutatea dispozitivului:** 250 g
- **Greutatea pachetului:** 310 g

Caracteristici:

- **Tip de verificare:** amprentă, parolă, card RFID / cheie
- **Tehnologia RFID:** Da
- **Număr maxim de angajați în bază:** 1000
- **Comunicare:** USB
- **LAN:** Nu
- **Baterie suplimentară:** nu
- **Alimentare:** 12V

Setați conținutul:

- CTR12 Înregistrator de pontaj
- Bandă de comunicare pentru controlul accesului (20 cm)
- Știfturi și șuruburi de montare
- Manual de utilizare original

Montare pe perete:

1. Scoateți șurubul inferior cu o șurubelniță

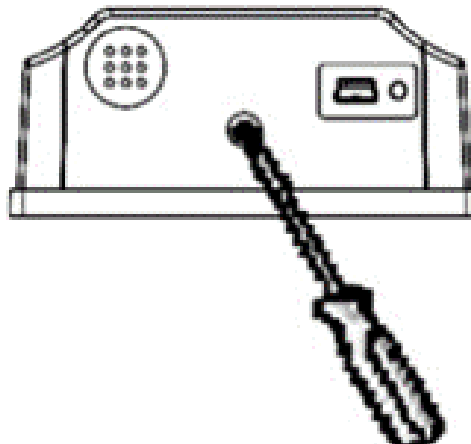

2. Scoateți capacul din spate de pe dispozitiv

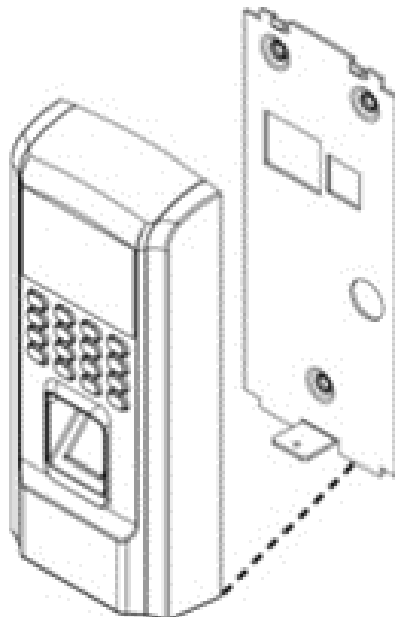

3. Aliniați găurile găurite în perete și înșurubați capacul din spate pe perete cu șuruburi

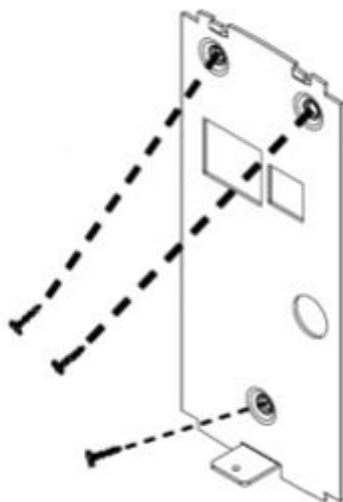

4. Instalați dispozitivul pe capacul din spate

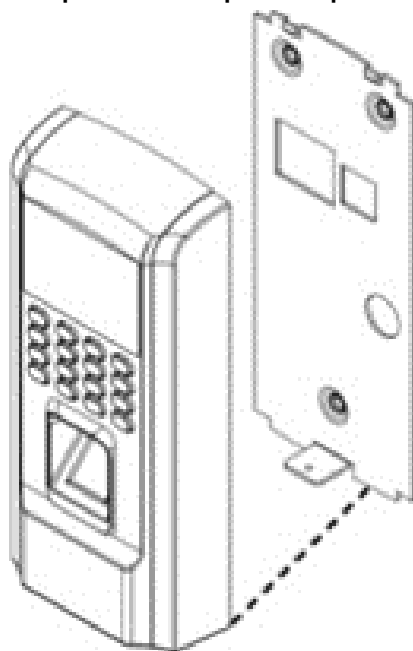

5. Blocați capacul din spate cu șurubul inferior

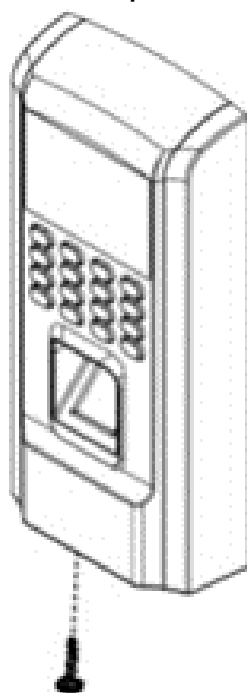

Descrierea interfeței de control al accesului:

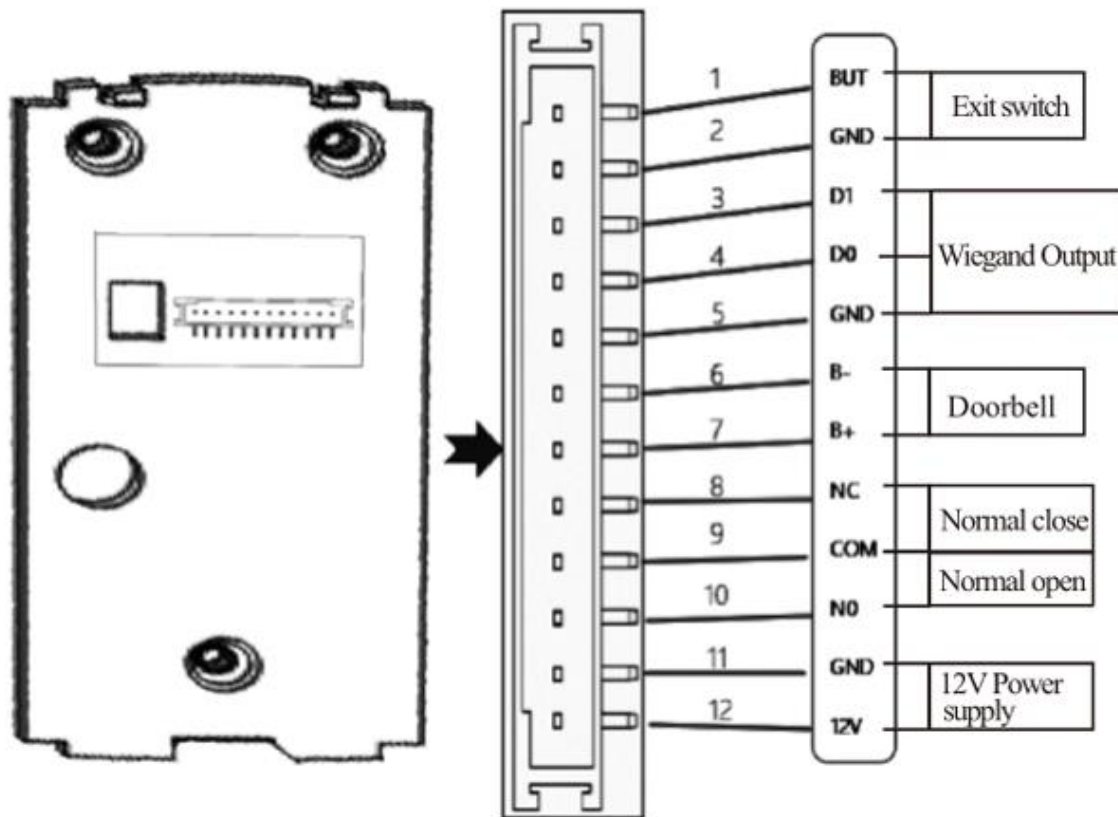

Setari de acces:

Apăsați tasta [M] pentru a intra în meniul principal, apăsați tasta T pentru a selecta "Setare", apăsați tasta [OK] pentru a intra în interfață, apoi selectați "Acces", care poate seta ora de deschidere a ușii, alarma anti-demontare, funcția soneriei și alte setări.

Butoane și descrierea funcției:



ESC - Anulați sau ieșiți din setările curente

MENU ← - Introducerea gestionării meniului, ștergerea caracterelor la introducerea casetei de text

OK - Confirmați setările curente

 - Funcția de comutare / sonerie a tipului de caracter

▲ - Mutați cursorul în sus

▼ - Mutați cursorul în jos

0-9 - Introducerea numerelor și literelor

Setări pentru timpul de lucru în schimburi:

Shift 1				
	Hour	Min	Hour	Min
Time 1	08	00	12	00
Time 2	14	00	17	00
Overtime	18	00	20	00
Exit-ESC		OK-OK		

1. Apăsați [MENU] și intrați în meniul principal,

apăsați ▼ pentru a selecta "Participare. Reguli" ->"Shift" -> "Shift 1"
(pot fi setate până la 10 schimburi)

1. Apăsați butonul [OK] pentru a introduce opțiunea de modificare a orei. Utilizați ▼ butoanele și ▲ pentru a selecta numerele pe care doriți să le modificați. În stânga sunt orele și minutele de început a schimbului, iar în dreapta sunt orele și minutele de sfârșit de tură. După modificarea valorii din câmpul selectat, apăsați [OK] pentru a confirma modificările. Pentru a ieși din setări, apăsați [ESC].

EXEMPLU:

Compania lucrează într-un singur schimb, fără ore suplimentare, ora de check-in dimineața 08:00, ora de încheiere după-amiaza 17:00, predarea angajaților de 2 ori pe zi.

Setarea pentru Shift 1 ca mai jos

Time1 8:00-17:00

Time2 0:00-0:00

Overtime 0:00-0:00

notițe: În cazul în care nu mai există opțiuni de schimbare, Shift1 este implicit.

Setarea numelor departamentelor:

Department	
1.Dept. 1	Not Set1
2.Dept. 2	Not Set2
3.Dept. 3	Not Set3
4.Dept. 4	Not Set4
5.Dept. 5	Not Set5
Exit-ESC	Continue-OK

Setarea numelor departamentelor

Apăsați [MENU] și intrați în meniul principal. Apăsați ▼ pentru a selecta "Participare. Reguli" și apăsați butonul [OK] pentru a intra. Apăsați V pentru a selecta "Department" și apăsați [OK] pentru a intra în interfața de modificare a departamentului. Selectați departamentul cu săgețile și butonul [OK] pentru a introduce un nume nou, apoi apăsați butonul [OK] pentru a salva.

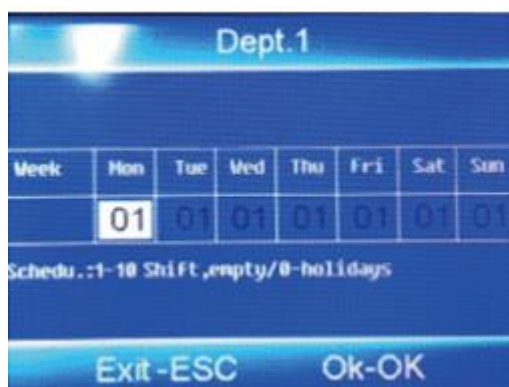

Dept. 1							
Week	Mon	Tue	Wed	Thu	Fri	Sat	Sun
	01	01	01	01	01	01	01
Schedu.:1-10 Shift,empty/0-holidays							
Exit-ESC		Ok-OK					

Setarea modificărilor pentru un departament

Apăsați [MENU] și intrați în meniul principal. Apăsați T pentru a selecta "Participare. Reguli" și apăsați butonul [OK] pentru a intra. Apăsați ▼ I pentru a selecta "Department" și apăsați [OK] pentru a intra

la interfața de modificare a departamentului. Apoi selectați Shift1 pentru a afișa interfața de setări Zmlan pentru departament și zilele săptămânii. Numerele 1 ~ 10 indică trecerea de la 1 la 101 respectiv, poziția 00 înseamnă sărbători.

Notă: Când munca în schimburi este complicată sau programul departamentului nu îndeplinește cerințele dvs., vă recomandăm să descărcați formularul de configurare a prezenței pentru a configura schimburi și programe pentru lucrători.

Setări pentru politica de prezență:

Attend.Rules	
1. Company	
2. Shift	
3. Department	
4. Scheduling	Department
5. Attend. Time Allowed	
Exit-ESC	Continue-OK

Apăsați [MENU] pentru a intra în meniul principal, apăsați ▼ pentru a selecta "Attend. Reguli".

De la acest nivel puteți seta m.in:

- denumirea societății;
- munca în schimburi și aranjamentul departamental;
- Alarmer
- timpul admisibil al întârzierilor;
- Ora acceptabilă de ieșire anticipată
- Timp de prezență incorect repetat

Adăugarea angajaților:



Enroll	
ID	000001
Name	
Dept.	Not Set1
Enroll	



Employee Info	
1.ID	000001
2.Name	0
3.Finger	0
4.Password	0
5.Dept.	Not Set1
Exit-ESC	Continue-OK

1. Apăsați [MENU] pentru a intra în meniul principal, selectați "Angajat" și apăsați OK. Pentru a adăuga un nou angajat, selectați opțiunea "Înscrieți-vă".
2. După completarea tuturor datelor - ID (fiecare număr ulterior este atribuit automat), numele de utilizator și departamentul asociat, coborâți la tasta "Înscriere" cu săgețile, confirmați [OK] și apoi ieșiți din [ESC]. Pentru a intra în ediția angajaților, trebuie să reveniți la meniul "Employee" și să selectați opțiunea "Răsfoiți". După intrare, puteți utiliza săgețile și butonul [OK] pentru a selecta angajatul dorit pentru a-și configura opțiunile:
 - **ID:** Numărul atribuit automat de sistem (se pot adăuga până la maximum 1000 de angajați).
 - **Nume:** Abilitatea de a edita numele de utilizator

- **Deget:** Abilitatea de a adăuga amprenta angajatului citind-o de 2 ori. Pentru a șterge imprimările stocate, introduceți această opțiune și apăsați [MENU].
- **Card:** Un card RFID poate fi atribuit unui angajat.
- **Parolă:** Poate fi setată o parolă de utilizator de maximum 6 caractere.
- **Dept:** Abilitatea de a selecta afilierea departamentului.
- **Autoritate:** apăsați [OK] pentru a selecta permisiunile utilizatorului.

Descărcarea și vizualizarea rapoartelor de prezență:



1) Conectați o unitate externă sau o unitate flash la portul USB al DVR-ului.

2) Apăsați [MENU] pentru a intra în meniul principal, apoi apăsați v pentru a selecta "Prezență"

3) Utilizați butonul Selectați rapoarte ▼ de descărcat, apăsați tasta [OK] pentru a intra în interfața de descărcare a raportului, introduceți perioada de timp din care doriți să generați raportul și apăsați tasta [OK] pentru a-l descărca.

Remarca:

Descărcarea rapoartelor pe o unitate externă sau flash necesită formatarea FAT32. Dacă dispozitivul de înregistrare nu recunoaște discul, formatați mai întâi discul în format FAT32, apoi reconectați-l.